

Roco

72258



Bedienungsanleitung Istruzioni per l'uso Mode d'emploi

H0-Modell:
Dampflokomotive 880.047, FS

Modello H0:
Locomotiva tender 880.047, FS



H0-model:
Steamlocomotive type 880.047, FS

Bitte bewahren Sie die Verpackung des Modells sorgfältig auf. Beim Abstellen des Modells bietet sie den besten Schutz. Ein mit beigelegten Zurüstteilen aufgerüstetes Modell paßt nur bedingt wieder in die Originalverpackung hinein, da diese aus Gründen der Transportsicherung sehr eng sein muß. Es empfiehlt sich, die Originalverpackung an gewissen Stellen mit einem scharfen Messer auszuschneiden. Kleinere Teile des Modells, wie z.B. Puffer, sind wegen Detailtreue als aufgerüstete Steckteile ausgeführt und sind daher mit dem Grundkörper nicht ganz fest verbunden. Beim selbstverschuldeten Verlust möchten Sie bitte ein solches Teil neu bestellen. (In diesem Fall können Sie diese Teile auf dem Ersatzteilweg nachbestellen, eine Reklamation kann nicht geltend gemacht werden.) • Don't throw your box in the dustbin. If your model is not in use this box will keep it safe. If kits are mounted on a wagon it will be slightly tight when placing it in the original box. This guarantees safe transport. It is therefore recommended to cut out certain parts of the original box. To keep the model like the original, smaller parts (e.g. buffers) had been manufactured separately from the body and are not tightly fixed on it. Therefore they probably can get lost. In this case you certainly may reorder them but a complaint would not be acceptable. • Veuillez conserver ce mode d'emploi ainsi que l'emballage en vue d'un futur emploi. L'emballage se prête particulièrement bien pour stocker et protéger votre modèle lorsqu'il n'est pas en service. • Un wagon entièrement équipé de ses pièces de finition ne rentre plus dans son emballage qu'après avoir dégagé la place nécessaire à l'aide d'un couteau fin et bien guisé aux endroits où sont montés ces pièces. La stabilité et la sécurité de l'emballage lors du transport du modèle de l'usine à votre détaillant (ou même à vous) impose une réduction au stricte minimum de toute place découpée et non utilisée, raison pour laquelle ces coupes ne peuvent malheureusement pas être aménagées déjà en usine. • Quelques petites pièces de finition (des tampons p. e.) ne sont pas moulées d'un seul bloc avec leurs bases, mais séparément rapportées en vue d'une réalisation plus détaillée. Cela implique le risque de perte de ces composants. Dans ce cas, vous pouvez commander ces pièces aux S.A.V. ROCCO; nous ne pouvons cependant pas donner suite à une réclamation éventuelle à cause de ces pièces perdues. • Heeft u uw model voorzien van alle insteekdeeltjes, dan past deze niet meer precies in de doos. Na voorzichtig passen snijdt u met een scherp mes eerst enige stukjes uit deze doos en u heeft de beste bescherming voor uw kostbare model bereikt.

Achtung! Bei unsachgemäßem Gebrauch besteht Verletzungs- gefahr durch funktionsbedingte scharfe Kanten und Spitzen • **Attention!** At an incorrect use there exists danger of hurting because of cutting edges and tips • **Attention!** Il y a danger de blessure à un emploi incorrect à cause des aiguilles et arêtes vives! • **Voorzichtig!** Bij ondoelmatig gebruik bestaat verwondingsgevaar door scherpe zijkanten en uitsteeksels! • **Attenzione!** Un inap-propriato uso comporta pericolo di ferimenti attraverso punte e spigoli taglienti! • **Atencion!** Un empleo incorrecto puede causar causar heridas debido a las puntas y aristas agudas! • **Atencao!** Por utilizacao incorrecta existe o perigo de estragos, em virtude de cortes nas abas e nas pontas! • **Bemaerk!** Ved ukorrekt brug kan de funktionsbetingede skarpe kanter og spidser forvolde skade! • **Προσοχη!** Η ακαταλληλη χρηση εγκλειει κινδυνουζ μικροτ ραυματισμων, εξαιτιαζ κοπτερων ακμων και προεξοχωθων.

Änderungen von Konstruktion und Ausführung vorbehalten! • We reserve the right to change the construction and design! • Nous nous réservons le droit de modifier la construction et le dessin! • Ci riserviamo il diritto di variare la costruzione e il design! • Verandering van model en constructie voorbehouden.

CZ/SK - Návod na montáž stavebnice: Před stavbou pečlivě prostudujte příložený návod s vyobrazením. Jednotlivé díly oddělte od lících rámečku a začistěte modelářským nožem nebo pilníkem. Díly rozřídte dle vyobrazení a postupně slepujte podle pořadí jednotlivých stavebních kroků. K lepení používejte lepidla určená pro plastikové stavebnice.

Roco

Modelleisenbahn GmbH
A-5101 Bergheim
Plainbachstraße 4
Tel.: +43 (0)5 7626

Modelleisenbahn GmbH
A-5101 Bergheim

Alter/Age
14+
8072258-920 III/17



MESSA IN FUNZIONE DELLA VOSTRA LOCOMOTIVA

Disimballaggio del modello: Estrarre con cautela la locomotiva dalla confezione, con l'aiuto della pellicola trasparente (Fig. 1).

Funzionamento: E' consigliabile prima dell'utilizzo, far viaggiare la locomotiva da sola per 30 minuti in avanti e per 30 minuti all'indietro, in modo da ottenere un funzionamento ottimale e la migliore forza di trazione. Il raggio minimo praticabile da questo modello, **e' l'R2** del sistema di binari ROCO (R2 = 358 mm).

La Vostra locomotiva viaggera' perfettamente soltanto su rotaie ben pulite. A questo scopo Vi consigliamo l'uso dell'articolo nr. **46400, Carro ROCO Pulizia Rotaie**, o dell'articolo nr. **10002, Gomma ROCO Pulizia Rotaie**, per rimuovere lo sporco.

Accessori: Per la Vostra trazione potete scegliere tra diversi ganci (Fig. 2). Vi consigliamo l'inserimento **dei ganci corti ROCO**.

Nella **bustina degli aggiuntivi** inclusa nella confezione, troverete ulteriori piccoli accessori da montare sulla locomotiva (Fig. 2). Vi preghiamo di procedere con molta **cautela**. Attenzione! Fate uso di colla soltanto se indicato nelle istruzioni.

MANUTENZIONE DEL VOSTRO MODELLO

Per divertirVi con la Vostra locomotiva per molto tempo, occorre provvedere regolarmente alla dovuta manutenzione (cioe' circa dopo 30 ore di funzionamento):

1. Pulizia dei contatti di corrente delle ruote: i contatti delle ruote si sporcano facilmente su rotaie non perfettamente pulite. Utilizzate un piccolo pennello per rimuovere lo sporco dai punti indicati (Fig. 5). Prima di effettuare quest'operazione rimuovere la carrozzeria della locomotiva (Fig. 3).

2. Ingrassaggio: Applicare **piccole gocce d'olio** nei punti indicati (Fig. 4). Prima di effettuare quest'operazione, rimuovere la carrozzeria (Fig. 3).

Vi consigliamo l'utilizzo dell'oliatore **ROCO articolo nr. 10906**. Per la lubrificazione delle parti degli ingranaggi (ruote dentate, viti senza fine – Fig. 4) consigliamo lo speciale grasso ROCO 10905. In caso di lubrificazione de queste parti Vi preghiamo di non oliare.

3. Sostituzione delle spazzole di carbone: rimuovere la carrozzeria della locomotiva (Fig. 3). Dopodiché smontare il motore e sostituire le spazzole di carbone (Fig. 6).

Assemblaggio: Fate attenzione durante l'assemblaggio alla **posizione corretta dei contatti** (Fig. 7).

Utilizzo on comando digitale: figura 8



INBETRIEBNAHME IHRER LOKOMOTIVE

Auspacken des Modells: Die Lokomotive bitte vorsichtig mittels der Folie aus der Packung herausziehen, nachdem die Pufferanschlagplättchen entfernt wurden. (Fig. 1).

Betriebsbedingungen: Es empfiehlt sich, die Lok 30 Minuten vorwärts und 30 Minuten rückwärts ohne Belastung **einlaufen zu lassen**, damit Ihr Modell einen **optimalen Rundlauf** und **beste Zugkraft** bekommt. Der kleinste befahrbare Radius für dieses Modell ist **R2** des ROCO-Gleissystems (R2 = 358 mm).

Aufrüstung: Sie können für Ihren Fahrbetrieb unter verschiedenen Kupplungen wählen (Fig. 2). Wir empfehlen den Einsatz der **ROCO-Kurzkupplung**.

Im beigelegten Zurüstbeutel finden Sie auch kleine vorbildgetreue Steckteile für eine erweiterte Aufrüstung Ihrer Lokomotive (Fig. 2), die Sie bitte **vorsichtig montieren**. Achtung! Kleben nur mit ausdrücklichem Hinweis.

Mehrzugbetrieb: siehe Fig. 8

WARTUNG UND PFLEGE DES MODELLS

Damit Ihnen Ihre Lokomotive lange Freude bereitet, sind regelmäßig (ca. alle 30 Stunden) gewisse **Servicearbeiten** zweckmäßig.

1. Reinigung der Radstromkontakte: Radstromkontakte können auf unsauberen Schienen leicht verschmutzen. Bitte **entfernen Sie** vorsichtig mit einem kleinen Pinsel **den Schmutz** an den in (Fig. 5) gekennzeichneten Stellen. Dazu zuerst das Lokgehäuse (Fig. 3) abnehmen. ⇨ *Zusammenbau*

2. Schmierung: Versehen Sie die im Schmierplan in (Fig. 4) gekennzeichneten Stellen mit nur **kleinen Ötropfen**. Dazu zuerst das Lokgehäuse abnehmen (Fig. 3). Wir empfehlen den **ROCO-Öler** Art.-Nr. **10906**. Fürs Schmieren der Getriebeteile, Zahnräder, Schnecke (Fig. 4) empfehlen wir das **ROCO-Spezialfett 10905**. Im Falle der Schmierung diese Teile bitte nicht ölen.⇨ *Zusammenbau*

3. Kohlebürstenwechsel: Lokgehäuse bitte abnehmen (Fig. 3). Danach wird der **Motor ausgebaut** und die **Kohlebürsten ausgewechselt** (Fig. 6). ⇨ *Zusammenbau*

Zusammenbau: Bitte achten Sie beim Zusammenbau auf die **richtige Lage der Kontakte** (Fig. 7).



USE OF YOUR LOCOMOTIVE

Unwrap model: Take the Roco carefully out of the packing with the help of the foil after having removed the buffer-protection-platelets (fig.1).

Operating instructions: Before use it is advisable to let the loco go around about 30 minutes forwards and 30 minutes backwards without load, to obtain an optimal circuit and best tractive power. The smallest radius this model should run is **R2** of the ROCO track system (R2 = 358 mm).

Your locomotive will run smoothly on clean tracks only. For this purpose we recommend using item no. **46400, Roco track cleaning van**, or item no.

10002, Roco track cleaning rubber, for removing heavy dirt.

Fittings: Operation is possible with different couplings (fig. 2). We recommend using the **Roco close coupling**.

In the enclosed accessory bag you will find small kits to be fitted on your locomotive. Please **mount them cautiously**. Attention! Use glue only if indicated.

Running in digital mode: see fig. 8

SERVICING OF YOUR MODEL

To enjoy your locomotive for a long time, it is necessary to **service** it regularly (i.e. after it has been in operation for approximately 30 hours).

1. Cleaning of wheel contacts: Wheel contacts easily get dirty on tracks which are not entirely clean. Use a small brush to **remove dirt** from spots marked in fig. 5. Prior to lubrication dismantle locomotive (fig. 3). ⇨ *Assembly*

2. Lubrication: Apply **tiny oil drops** to spots marked in fig. 4. Prior to lubrication dismantle locomotive (fig. 3). We recommend using item no **10906, Roco oiler**. For lubrication gear-parts (e. g. cogwheels, worm – fig. 4) we would recommend our Roco **special grease** (item No. **10905**). Attention: Please do not oil these parts when using our grease.

6. Carbon Brush Changing: First **remove** loco body (fig. 3), and then the **motor** (fig. 6). ⇨ *Assembly*

Assembly: During assembly please take care of **correct position of contacts** (fig. 7).

Fig. 6

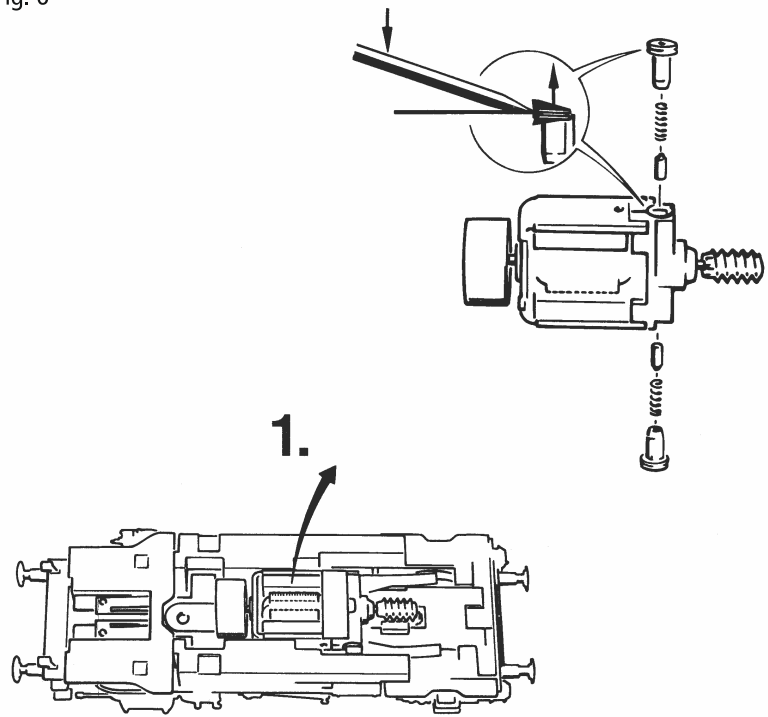

Fig. 7

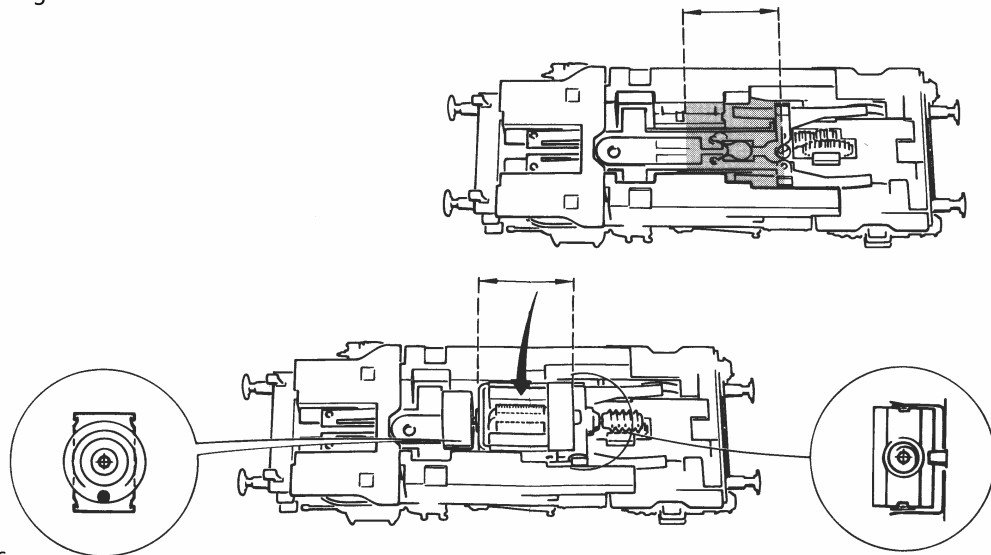

Fig. 8

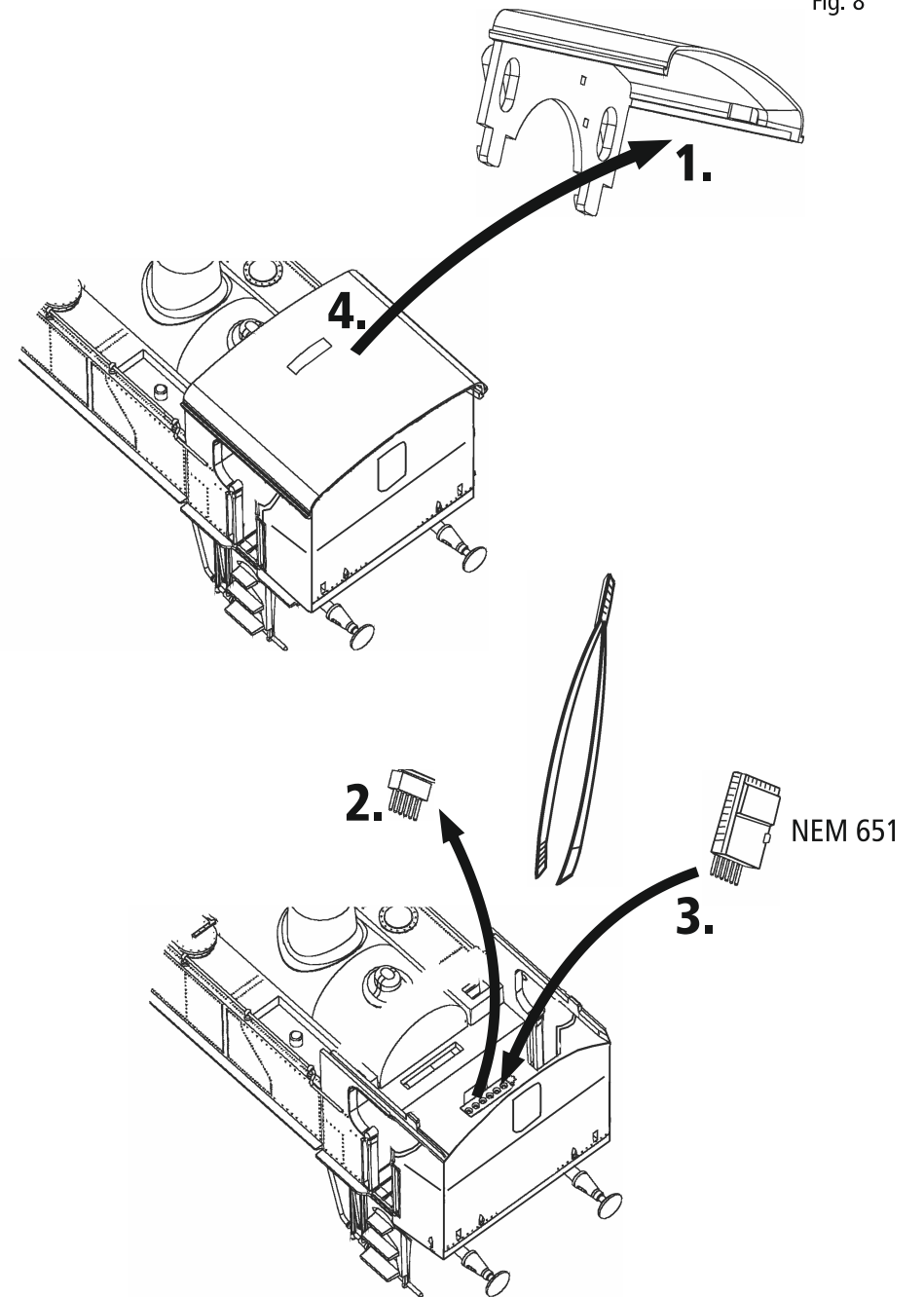

Fig. 1

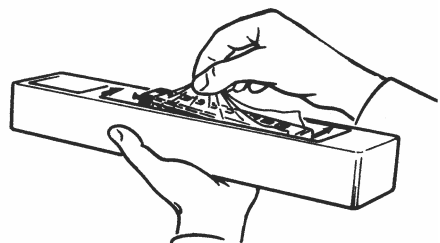

Fig. 2

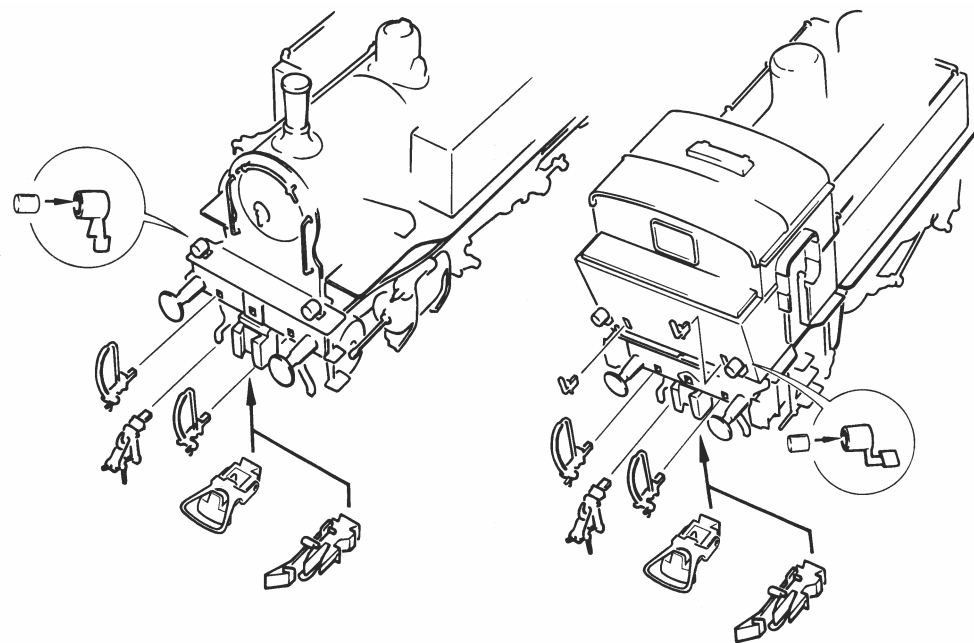

Fig. 3

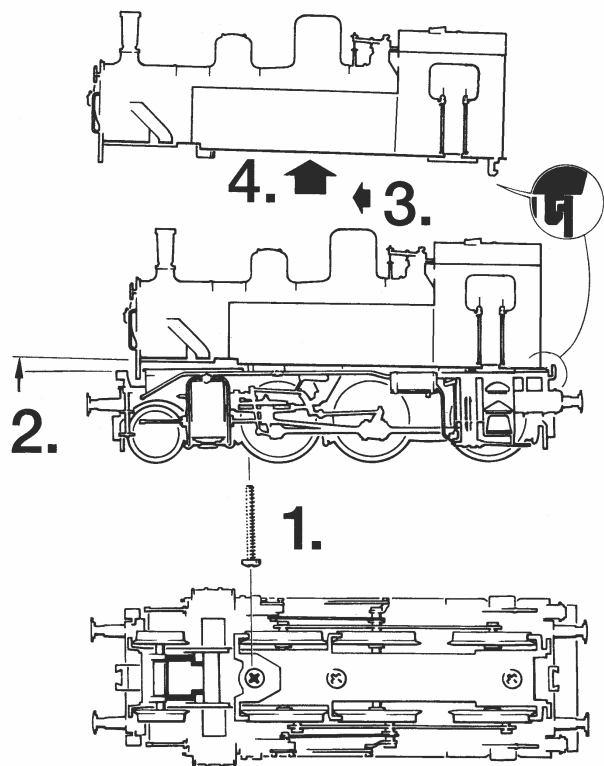

Fig. 4

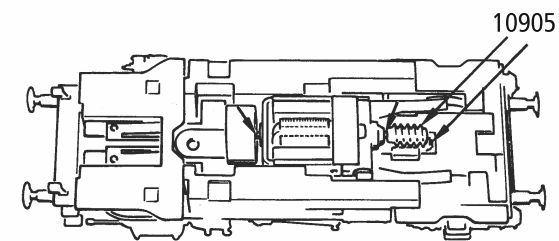
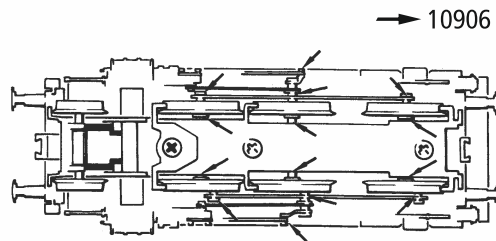

Fig. 5

